

Maletín de Primeros Auxilios

# TRAMA

## MODULACION ESPACIAL DE BASE

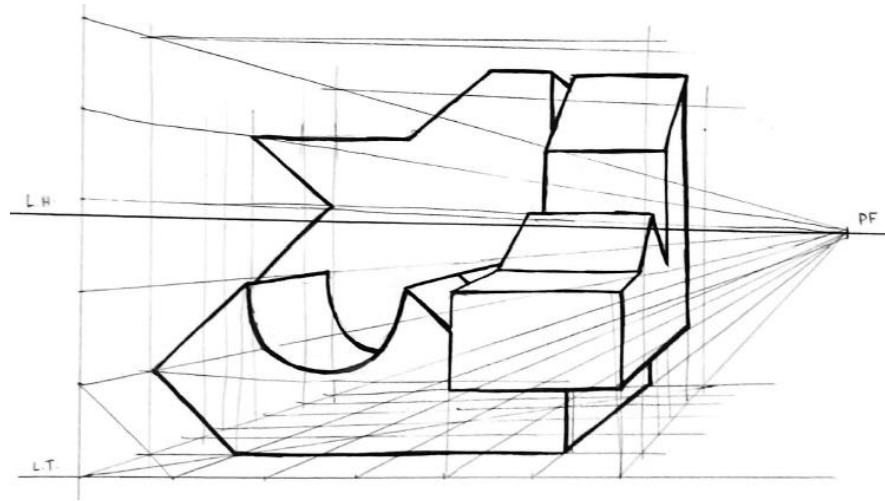

# POSICIÓN DEL OBSERVADOR A UN PUNTO DE FUGA

## ARMADO DE UNA TRAMA ESPACIAL POR MODULOS

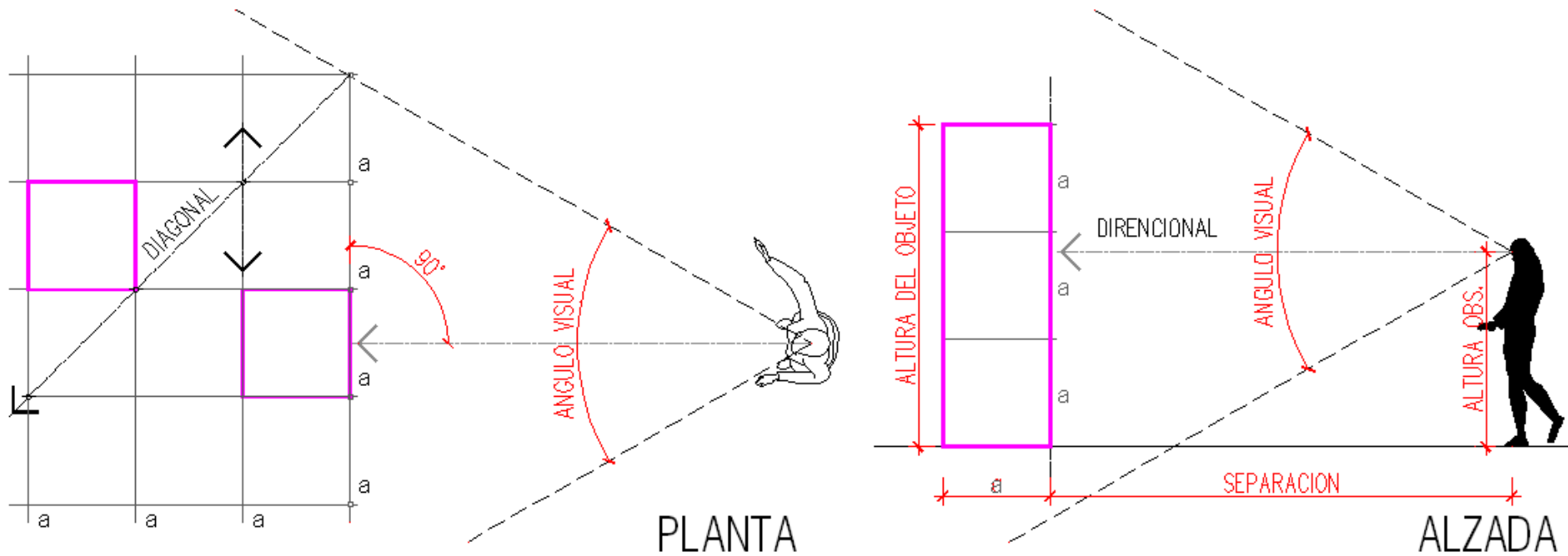

# ARMADO DE LA GRILLA ESPACIAL PARA 1 PUNTO DE FUGA

1

UBICACION DE PTO. DE FUGA, PROPORCION DE ALTURA Y MODULACION SOBRE LA HORIZONTAL Y VERTICAL.  
DETERMINACION DEL 1º MODULO, SU APROXIMACION Y VERIFICACION DEBE REALIZARSE EN EL EXTREMO MAS ALEJADO DEL PUNTO DE FUGA.

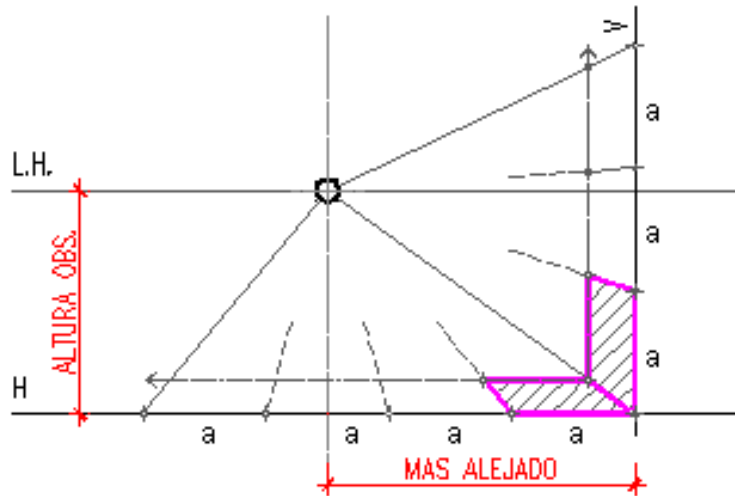

2

BUSQUEDA DE PUNTOS PROFUNDOS PARA CONFECCIONAR LA TRAMA.  
UTILIZACION DE TENDIDO DE DIAGONALES A PARTIR DEL 1º MODULO.

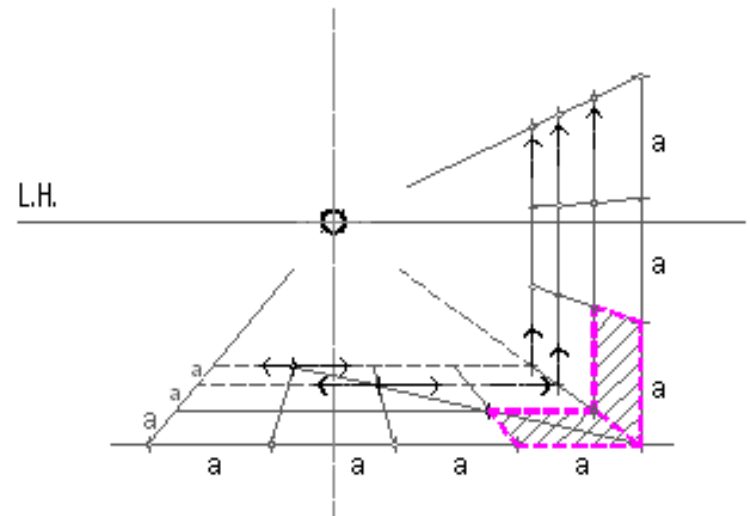

## TRAMA ESPACIAL COMPLETA

3

ARMADO DE LA TRAMA ESPACIAL TENIENDO ESPECIAL CUIDADO DE LAS LINEAS QUE SON HORIZONTALES, VERTICALES Y LAS FUGADAS.

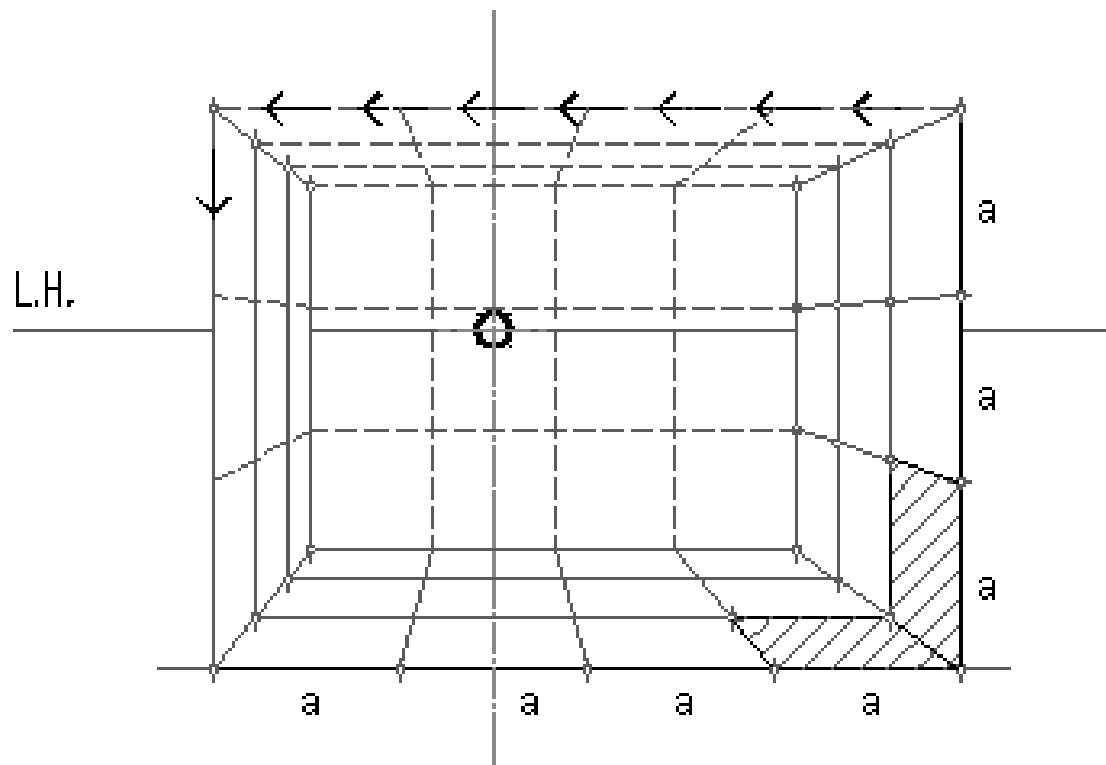

FRENTE - LATERALES - FONDO

## IDENTIFICACIÓN DE VOLÚMENES

4

UBICACIÓN DE LOS PUNTOS QUE DELIMITAN LAS CARAS DE LOS VOLÚMENES RESPETANDO SU UBICACIÓN EN LA TRAMA.

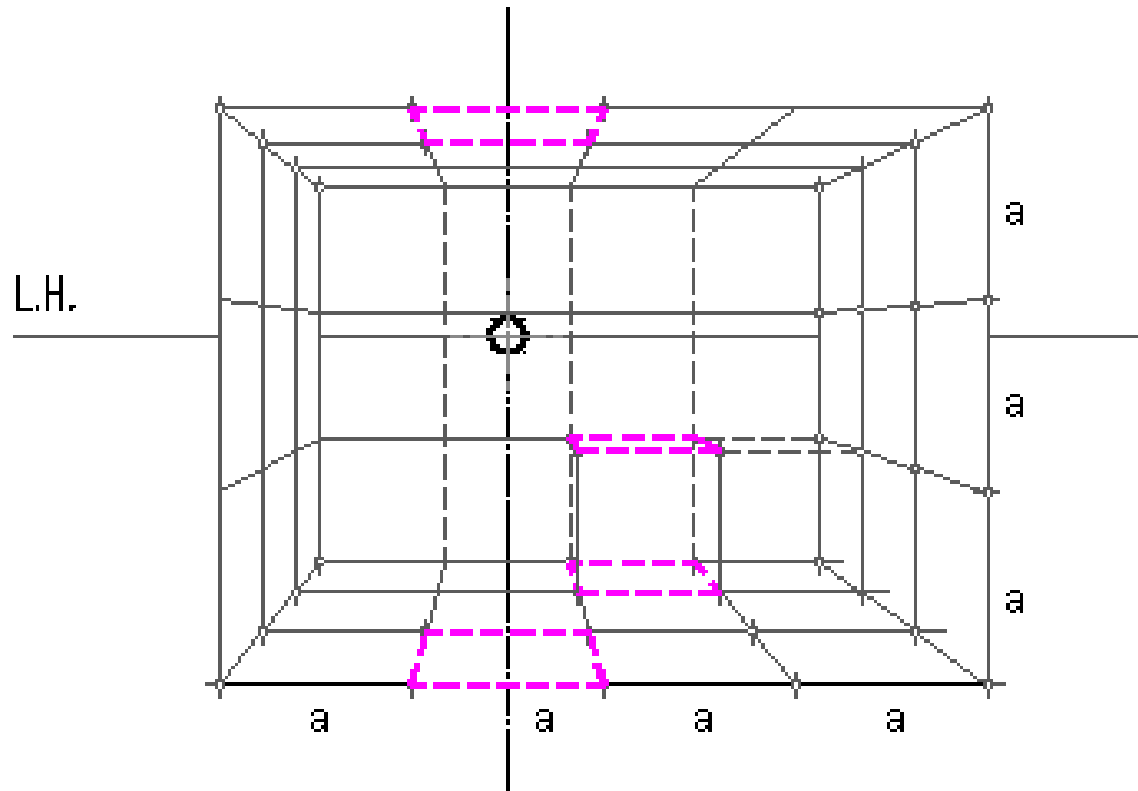

## ARMADO DEL CONJUNTO

5

TRAZADO DE LINEAS CONFORMANDO LOS VOLUMENES, VISUALIZACION DE LAS CARAS QUE SE ENCUENTRAN A LA VISTA Y LAS TAPADAS.

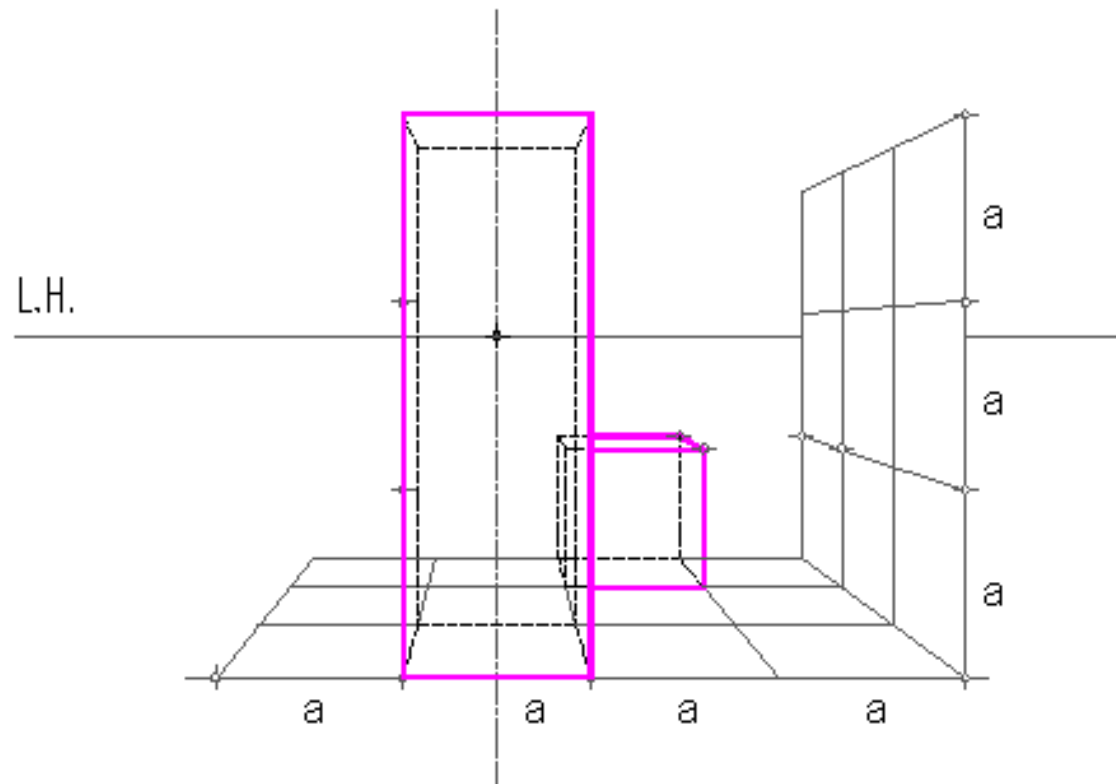

## EXPRESIÓN

6

ENFATIZACION Y TERMINACION. LINEA DE HORIZONTE UBICA EL VOLUMEN EN EL ESPACIO Y LO PROPORCIONA. SIEMPRE EXISTE.

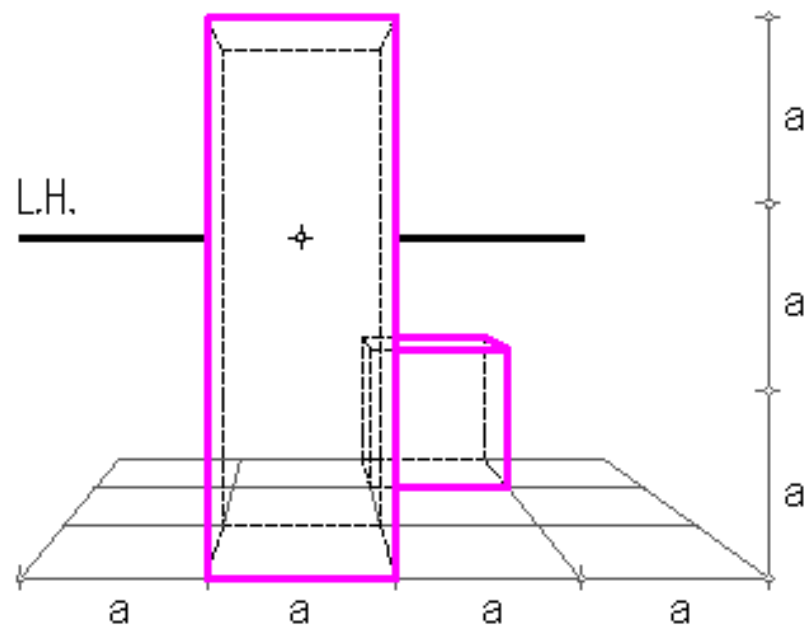

**POSICIÓN DEL OBSERVADOR  
A DOS PUNTOS DE FUGA  
ARMADO DE UNA TRAMA ESPACIAL POR MODULOS**

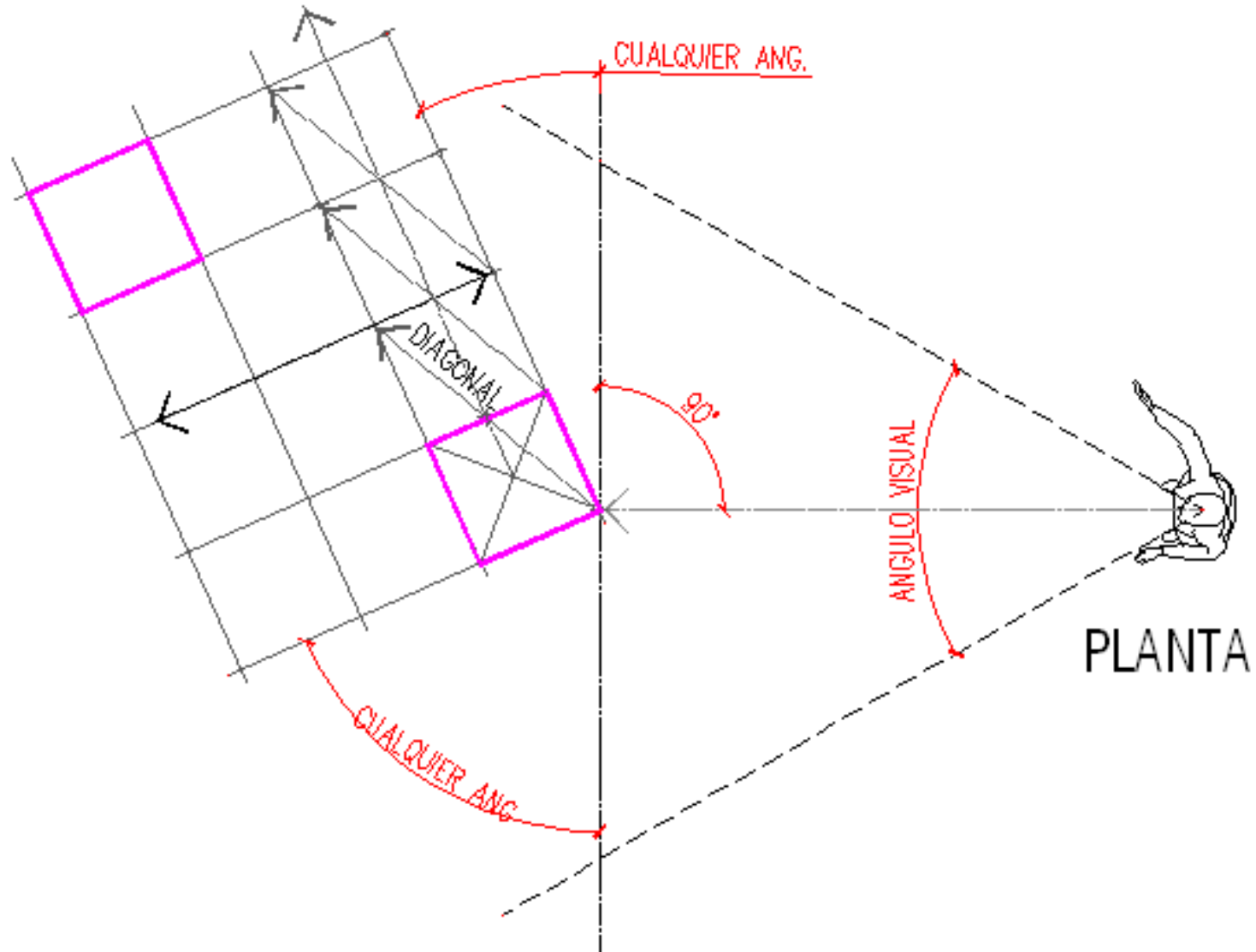



## ARMADO DE LA GRILLA ESPACIAL PARA 2 PUNTOS DE FUGA

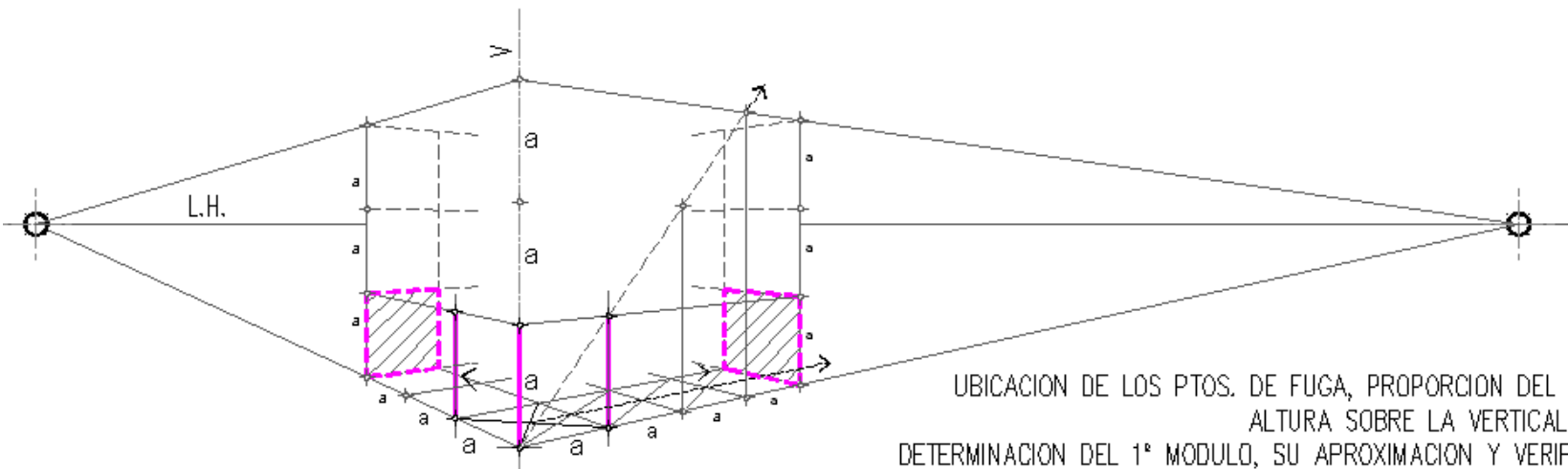

UBICACION DE LOS PTOS. DE FUGA, PROPORCION DEL MODULO EN  
ALTURA SOBRE LA VERTICAL PRINCIPAL.  
DETERMINACION DEL 1º MODULO, SU APROXIMACION Y VERIFICACION EN  
LOS EXTREMO MAS ALEJADO DE LA TRAMA.

1

## TRAMA ESPACIAL COMPLETA

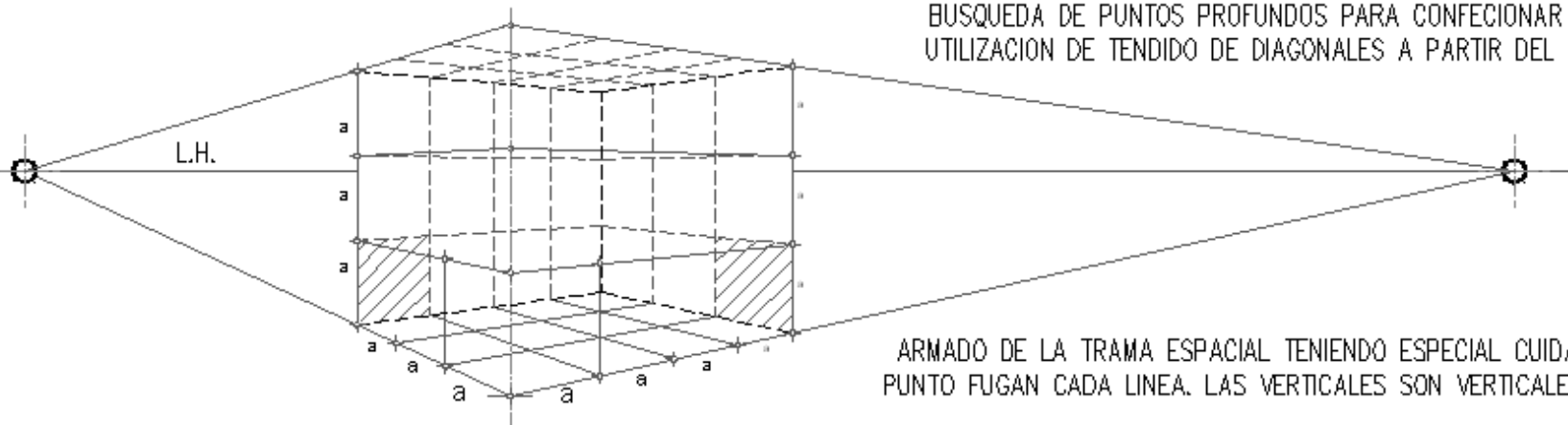

BUSQUEDA DE PUNTOS PROFUNDOS PARA CONFECIONAR LA TRAMA.  
UTILIZACION DE TENDIDO DE DIAGONALES A PARTIR DEL 1º MODULO.

2

ARMADO DE LA TRAMA ESPACIAL TENIENDO ESPECIAL CUIDADO A QUE  
PUNTO FUGAN CADA LINEA. LAS VERTICALES SON VERTICALES SIEMPRE.

3

## IDENTIFICACIÓN DE VOLÚMENES

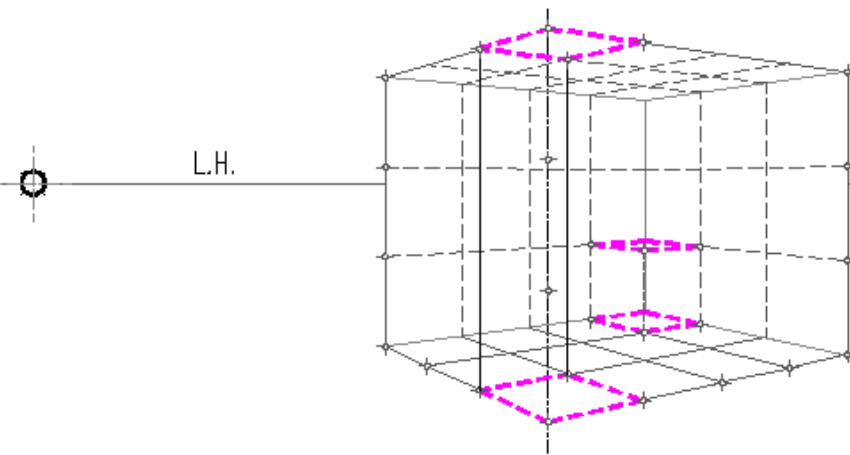

UBICACION DE LOS PUNTOS QUE DELIMITAN LAS CARAS DE LOS VOLUMENES RESPETANDO SU UBICACION EN LA TRAMA.

4

TRAZADO DE LINEAS CONFORMANDO LOS VOLUMENES, VISUALIZACION DE LAS CARAS QUE SE ENCUENTRAN A LA VISTA Y LAS TAPADAS.

5

# EXPRESIÓN

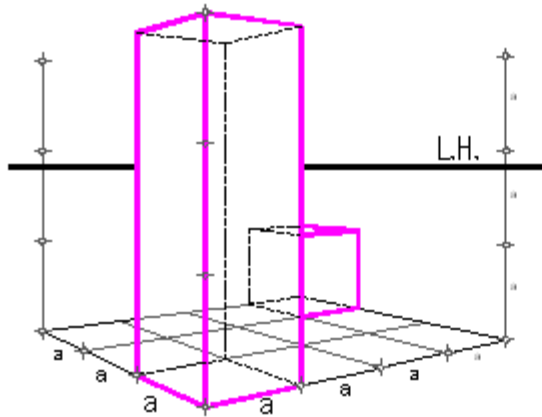

ENFATIZACION Y TERMINACION. LINEA DE HORIZONTE UBICA EL VOLUMEN EN EL ESPACIO Y LO PROPORCIONA. SIEMPRE EXISTE.

6